

INNOVATIONS MADE BY VILLIGER



swiss
made

DES SOLUTIONS SUR MESURE

La gamme de produits Villiger étant très vaste, nous pouvons proposer à nos clients la solution adéquate pour un vidage très performant.

Afin de répondre parfaitement aux besoins et aux attentes de la clientèle, Villiger a développé un système global qui comprend aussi bien des conteneurs de collecte, une grue automatique, une pince de préhension ainsi qu'un système de lavage mobile. Important : l'ensemble de nos produits est compatible avec tous les systèmes de vidage.



La flexibilité est notre atout majeur:

- Conception
- Vente
- Construction
- Production
- Montage
- Service après-vente et entretien
- Réparations
- Transformations
- Version spéciale
- Dépôt de pièces détachées

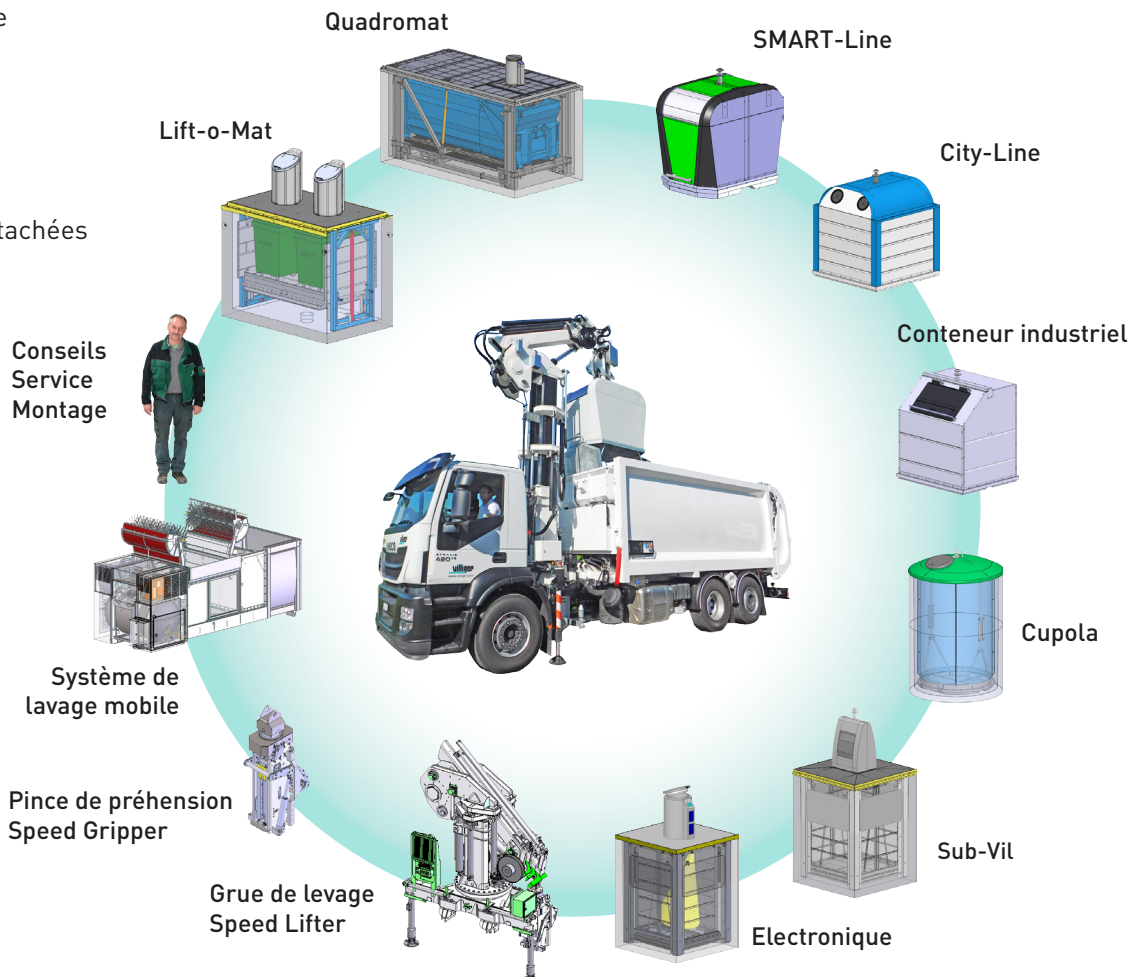

LIFT-O-MAT

LE SYSTÈME FLEXIBLE LES ESPACES LES PLUS RÉDUITS



VOS AVANTAGES:

- Environnement propre et net
- Une solution esthétique idéale pour les conteneurs à déchets traditionnels
- Volume: Jusqu'à 5 conteneurs de 1100 litres
- Planifiable et modulable individuellement selon besoin

1. Lift-o-Mat, Zug
2. Lift-o-Mat pour biodéchets
3. Lift-o-Mat avec 4 colonnes d'insertion, fermé
4. Lift-o-Mat avec 4 colonnes d'insertion, ouvert



QUADROMAT

LE GÉANT DES SYSTÈMES DE GESTION DES DÉCHETS



1



2

1. Système Quadromat
Suurstoffi Rotkreuz
2. Vidage par Heggli AG



VOS AVANTAGES:

- Un environnement soigné pour une meilleure image
- Réduction significative des frais de vidage
- Planifiable et modulable individuellement selon besoin
- Volume max. jusqu'à 20m³
- Adapté à tous les compteurs standard



1. Quadromat avec Lift-o-Mat
Feldbreite, Lucerne
2. Vidage par
Real Abfallwirtschaft Lucerne
3. Appareil de basculement, Rotkreuz
4. Quadromat fermé
Olten, Südwest
5. Quadromat avec plateforme
basculante, Olten





SUB-VIL LE SYSTÈME ENTERRÉ ÉLÉGANT



VOS AVANTAGES:

- Respect du paysage
- Réduction significative des frais de vidage
- L'utilisateur peut poser ces déchets 24/24h et 7/7 jours
- Planifiable et modulable individuellement selon besoin
- Volume: 3-5 m³

1. Colonne Lugano, Norvège
2. Colonne Baléro, Berne



1



2



3



4



5



6



7



8

1. Colonne Terrano, Olten
2. Colonne Baléro, Thun
3. Colonne Baléro, Lindenham
4. Colonne Lugano, Paradiso
5. Colonne Lugano, Baden
6. Colonne Baléro, Zug
7. Colonne Marino, Suède
8. Colonne Vilaro, Genève

SWING-O-MAT

SYSTÈME ENTERRÉ AVEC PLATEFORME BASCULANTE

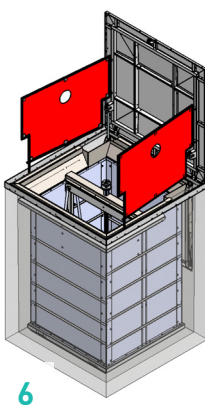
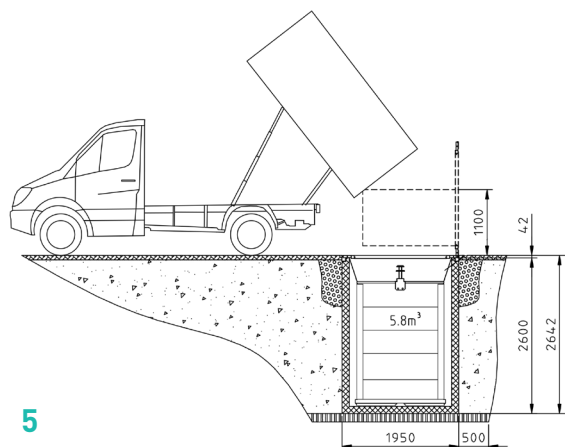

1. Colonne Caslano avec système d'accès et de pesage
2. Hauteur d'accès pratique pour l'utilisateur
3. Hauteur d'accès pratique pour l'utilisateur
4. Dispositif de sécurité pour le vidage
5. Swing-o-Mat pour véhicules basculants
6. Swing-o-Mat pour véhicules basculants

CUPOLA

LA POLYVALENCE



1



2

VOS AVANTAGES:

- Respect du paysage
- Réduction significative des frais de vidange
- L'utilisateur peut poser ces déchets 24/24h et 7/7 jours
- Planifiable et modulable individuellement selon besoin
- Volume: 3-5 m³



3



4

1. Point de collecte Cupola, France
2. Cupola, Italie
3. Hauteur d'accès pratique pour l'utilisateur
4. Habillage bois

SMART-LINE POUR UN PAYSAGE URBAIN ENTRETENU



VOS AVANTAGES:

- Respect du paysage
- Volume: 2.5-4.8 m³
- Le système modulaire flexible
- Diverses versions



1. Conteneur SMART-Line
2. Hauteur d'accès pratique pour l'utilisateur grâce au pédale à pied
3. Couleurs au choix
4. Conteneur SMART-Bin

CONTENEUR AÉRIEN GRAND CLASSIQUE



1



2



3



4



5

1. City-Line, France
2. City-Line pour verre
3. City-Line, Maroc
4. Conteneur industriel avec marchepied
5. Modèle C, Norvège

ÉLECTRONIQUE

GÉSTION DES DÉCHETS COMBINÉE AVEC UNE ÉLECTRONIQUE INNOVANTE



VOS AVANTAGES:

- Contrôle d'accès
- Mesure du niveau de remplissage
- Pesage
- Hosting & Service

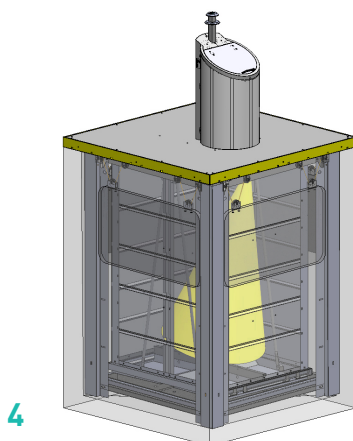

1. Pesage et Contrôle d'accès
2. Contrôle d'accès
3. Reconnaissance du volume et contrôle
4. Mesure du niveau de remplissage

SPEED LIFTER

EFFICACITÉ & PRODUCTIVITÉ MAXIMALE



1. Speed Lifter SWL 105-7
2. Basculement du compacteur



1

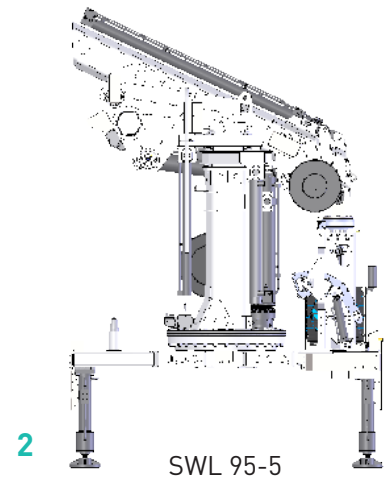

2

SWL 95-5

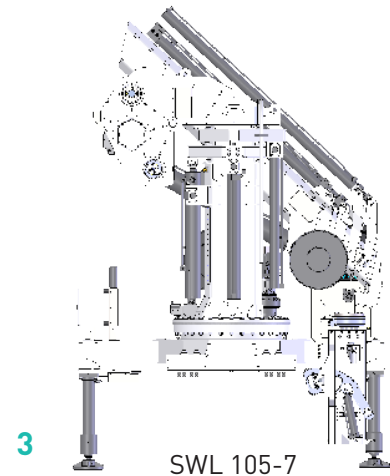

3

SWL 105-7

■ DÉMONSTRATION ■ LOCATION ■ ACHAT



4

VOS AVANTAGES:

- Vidage efficace
- Version semi- et entièrement automatique
- Portée 4.5 m - 9 m
- manutention et service facile



5



6

1. Speed Lifter SWL 105-7
2. Grue 5 m de portée
3. Grue 7 m de portée
4. Vidage conteneur aérien
5. Vidage conteneur enterré
6. Vidage conteneur enterré, Autriche





SPEED GRIPPER

PINCE DE PREHENSION INNOVANTE POUR SYSTEME CHAMPIGNON

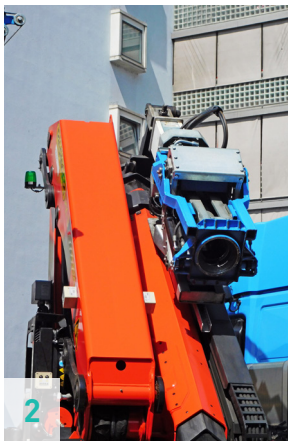

VOS AVANTAGES:

- Processus efficace et extrêmement sûr
- Compatible avec tous les systèmes de vidange
- Divers possibilités de positionnement
- Certifié et testé



1. Préhension sécurisée
2. Mécanisme de manutention
3. Processus d'entrée et de sortie ¹
4. Processus d'entrée et de sortie ²
5. Placement du conteneur avec le Speed Gripper
6. Vidage

UNITE DE NETTOYAGE MOBILE

LA MÉTHODE DE NETTOYAGE ÉCOLOGIQUE



1. Lavage d'un conteneur enterré
2. Lavage d'un Big Bag
3. Lavage d'un conteneur aérien



1

VOS AVANTAGES:

- Lavage des conteneurs aériens, semi-enterrés et enterrés y compris Big Bag
- Compatible avec tous les systèmes de vidage et avec le Villiger Speed Lifter
- Modulable individuellement y compris compartiment à déchets
- Fixe ou mobile
- Réservoir d'eau douce: environ. 5000 l
Réservoir des eaux usées: environ. 6000 l



2

1. Installation de nettoyage mobile en service
2. Lavage d'un conteneur enterré

VILLIGER CONTAINER CLEANER LE MR. PROPER

- Nettoyement écologique et doux des conteneurs et d'autres appareils/véhicules
- Laisser agir brièvement, faible coût du produit
- Disponible en bidon 20l



INSTALLATION & SERVICE APRÈS VENTE

VOTRE EXPERT POUR INSTALLATIONS, TRANSFORMATIONS ET SERVICE



VOS AVANTAGES:

- Planification et réalisation des transformations (Produit tiers sur Villiger)
- Équipe de service pour service après vente, entretien et réparations
- Flotte des véhicules pour transport, déplacement, lavage, etc. de vos systèmes de déchets
- Formation sur place

1. Pose de conteneurs enterrés
2. Pose de conteneurs enterrés
3. Pose d'un élément en béton pour le système Quadromat
4. Travaux d'entretien



Collectal
4, rue Jules Rathgeber
67100 Strasbourg
Tél.: +33 (0)3 88 56 20 83
Fax: +33 (0)3 88 55 24 73
info@collectal.fr
www.collectal.fr



Villiger Entsorgungssysteme AG
Bahnhofstrasse 13
CH-5647 Oberrüti
Tel.: +41 (0)41 784 23 23
Fax: +41 (0)41 784 23 33
info@villiger.com
www.villiger.com